

YAMAHA

Serie EH

GAMA DE MOTORES MULTIPROPÓSITO



EH72



EH64



EH65



EPA estadounidense FaseIII

CARB NivelIII

CE FaseII

LEMA FaseIII

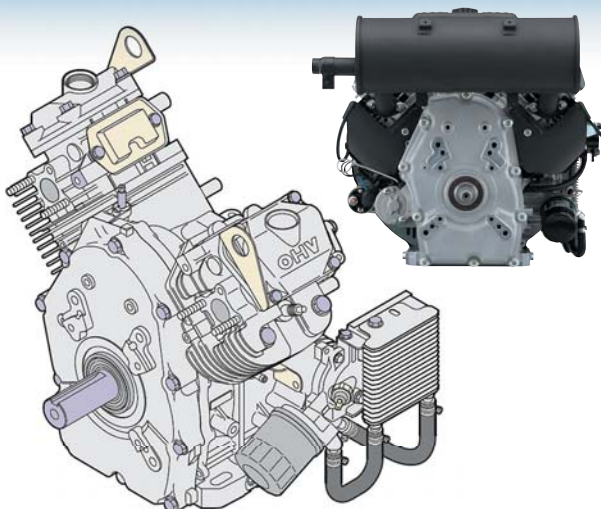

- Potente OHV bicilíndrica en V
- Carburador para mantenimiento sencillo
- Regulación de emisiones aplicada
- Lubricación filtrada y a presión total
- Enfriador de aceite para EH72
- Camisa de cilindro de hierro fundido
- Cigüeñal con soporte de rodamientos de bolas dobles
- Alternador de alto vataje 12 V 15 A
- Filtro de aire de filtración doble de gran capacidad

ESPECIFICACIONES

Nombre del modelo	EH64	EH65	EH72
Tipo	Enfriado por aire, OHV, bicilíndrica en V, eje horizontal	Enfriado por aire, OHV, bicilíndrica en V, eje horizontal	Enfriado por aire, OHV, bicilíndrica en V, eje horizontal
Calibre x carrera	80 x 65 mm	80 x 65 mm	84 x 65 mm
Cilindrada	653 cm ³	653 cm ³	720 cm ³
Potencia máxima (neta)	14,6 kW a 3600 r/min	15,0 kW a 3600 r/min	17,2 kW a 3600 r/min
Potencia nominal (neta)	11,9 kW a 3600 r/min	12,7 kW a 3600 r/min	14,2 kW a 3600 r/min
Par máximo (neta)	44,3 Nm a 2200 r/min	45,6 Nm a 2500 r/min	51,0 Nm a 2800 r/min
Rotación de eje de PTO	Hacia la izquierda (desde el lado del eje de PTO)	Hacia la izquierda (desde el lado del eje de PTO)	Hacia la izquierda (desde el lado del eje de PTO)
Combustible	Gasolina sin plomo	Gasolina sin plomo	Gasolina sin plomo
Capacidad de aceite	1,55 L (incluido el filtro de aceite)	1,55 L (incluido el filtro de aceite)	1,55 L (incluido el filtro de aceite)
Sistema de encendido	TCI doble	TCI doble	TCI doble
Bujía	NGK BPR5ES	NGK BPR5ES	NGK BPR5ES
Motor de arranque	Motor de arranque eléctrico	Motor de arranque eléctrico	Motor de arranque eléctrico
Sistema de lubricación	Lubricante a presión filtrada total	Lubricante a presión filtrada total	Lubricante a presión filtrada total
Capacidad de carga	12V - 15A	12V - 15A	12V - 15A
Peso en seco	49,5 kg	49,5 kg	51,5 kg
Dimensiones (L x An x Al)	463 x 499 x 476 mm	463 x 499 x 476 mm	463 x 499 x 476 mm

CURVA DE RENDIMIENTO

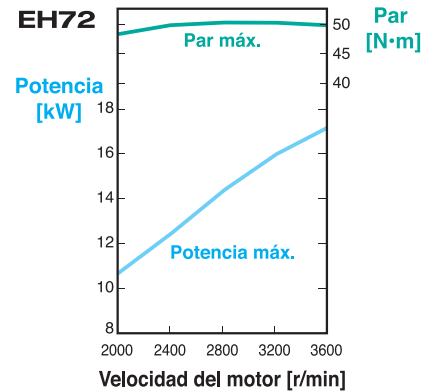
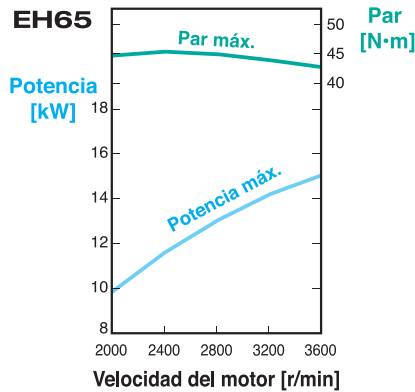
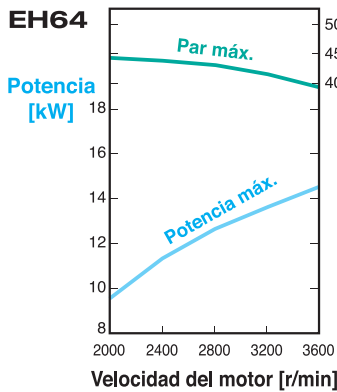

DIMENSIONES

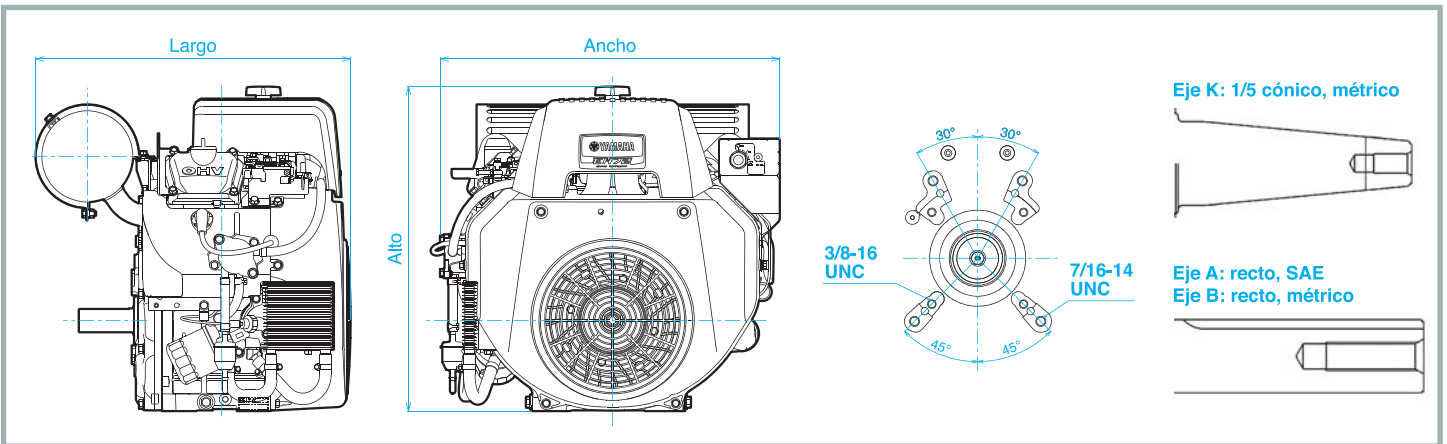

- Las especificaciones pueden modificarse sin previo aviso.
- Por motivos tales como la modificación de las especificaciones, el producto real puede ser diferente, en algunos aspectos, a lo que se ilustra o describe en este documento.
- Las baterías no se incluyen en los modelos con arranque eléctrico.
- A fin de asegurar un uso correcto del producto, lea el manual de utilización en su totalidad antes de utilizarlo.



YAMAHA MOTOR POWERED PRODUCTS CO., LTD.
200-1 SAKAGAWA KAKEGAWA SHIZUOKA JAPAN

Impreso en Japón
339391-1903OGD1-SP-a1